

Skillair® PILOTREGLER

Der Pilotregler findet seinen Einsatz bei höchsten Ansprüchen an die Regelgenauigkeit bei wechselnden Bedingungen. Der ideale Einsatz ist:

- als Präzisionsregler mit Durchflüssen < 100 NI/min.
- als Pilotregler generell – typisch für Boosterregler Skillair 400.

Die hohe Genauigkeit wird durch eine Rollmembran erreicht und durch eine metallische Abdichtung verstärkt, welche allerdings eine leichte Undichtigkeit beinhaltet. Ein Strömungsgeräusch ist kein Funktionsfehler. Gefilterte Luft ist zwingend notwendig.



TECHNISCHE DATEN		PILOT REGLER	
Anschluss		G 1/4"	
Druckbereich	bar	0÷2 - 0÷4 - 0÷8 - 0÷12	
Eingangsdruck Max.	MPa	1.3	
	bar	13	
	psi	188	
Durchfluss bei 6.3 bar (0.63 MPa-91 psi) ΔP 0.5 bar (0.05 MPa – 7 psi)		120 NI/min - 4,3 scfm	
Durchfluss bei 6.3 bar (0.63 MPa-91 psi) ΔP 1 bar (0.1 MPa – 14 psi)		140 NI/min - 5 scfm	
Medium		Gefilterte Druckluft mit oder ohne Ölung. Wenn geölt, dann kontinuierlich.	
Temperatur Max. bei 1 MPa; 10 bar; 145 psi	°C	50	
	°F	122	
Gewicht	Kg	0.6	
Einbaulage		Beliebig	
Manometeranschluss		G 1/8"	
Hinweise		Die Regler sind immer steigend einzustellen. Höchste Sensitivität wird mit einem Druckbereich nahe dem erforderlichen Regelwert erreicht. Den Manometeranschluss nicht als Ausgang verwenden. Flanschanschluss für Boosterregler Serie Skillair 400.	

3

KOMPONENTEN

- ① Körper: Aluminium
- ② Knopf: Technopolymer
- ③ Justierschraube: Messing OT58
- ④ Justiermutter: Messing OT58
- ⑤ Dom: Technopolymer
- ⑥ Befestigungsmutter: Technopolymer
- ⑦ Einstellfeder: Stahl
- ⑧ Rollmembrane
- ⑨ Dichtung: NBR
- ⑩ Spindel: Messing OT58
- ⑪ Kugelventil: Edelstahl
- ⑫ Ventillfeder: Stahl
- ⑬ Dichtungen: NBR

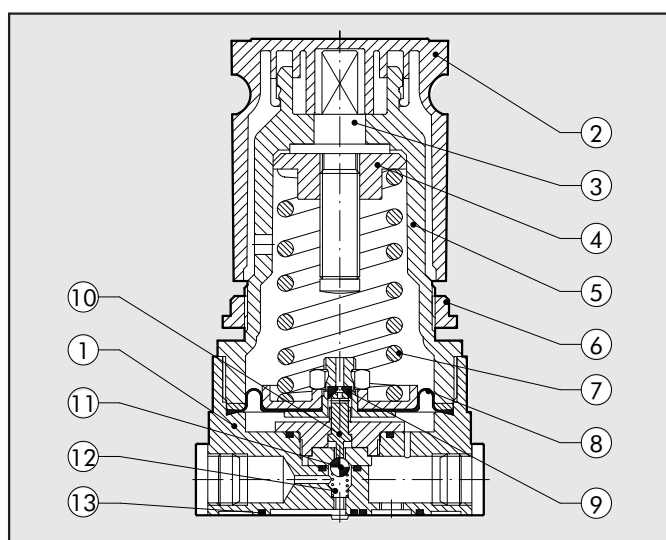

DURCHFLUSS-DIAGRAMM / REGELVERHALTEN

DURCHFLUSSVERHALTEN REG. P 1/4"

Einstelldruck
Pm = 7 bar = 0,7 MPa = 100 psi

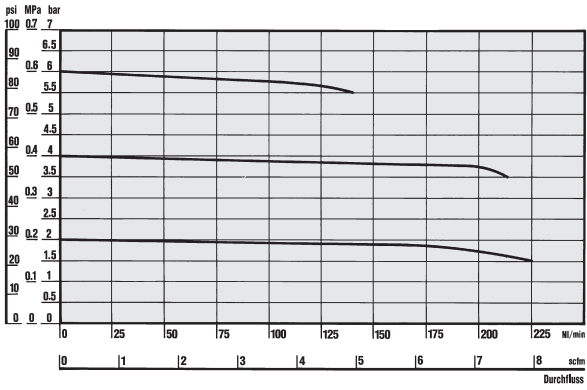

REGELVERHALTEN REG. P 1/4"

Ausgangsdruck: A = 0 Nl/min = 0 scfm
B = 25 Nl/min = 0,88 scfm - C = 50 Nl/min = 1,76 scfm

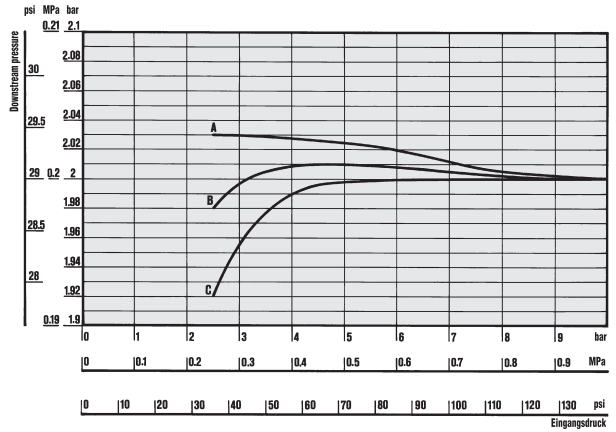

REGELVERHALTEN REG. P 1/4"

Ausgangsdruck: A = 0 Nl/min = 0 scfm
B = 25 Nl/min = 0,88 scfm - C = 50 Nl/min = 1,76 scfm

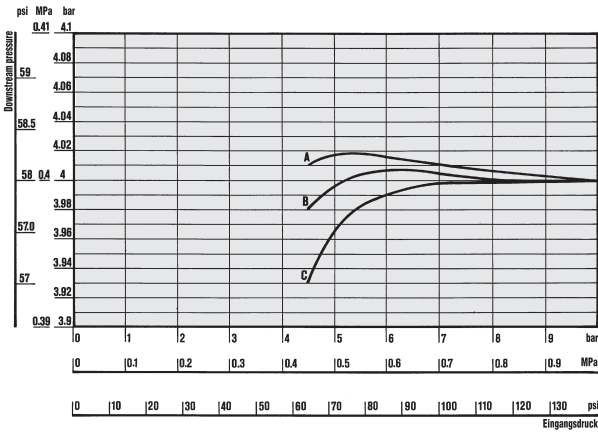

REGELVERHALTEN REG. P 1/4" *

Ausgangsdruck: A = 0 Nl/min = 0 scfm
B = 25 Nl/min = 0,88 scfm - C = 50 Nl/min = 1,76 scfm

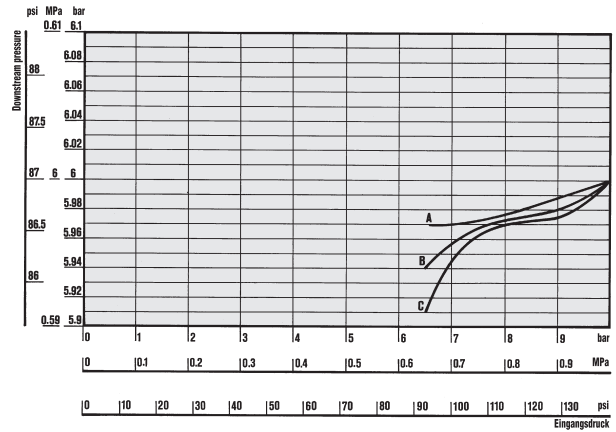

Department of Mechanics
Turin Polytechnic

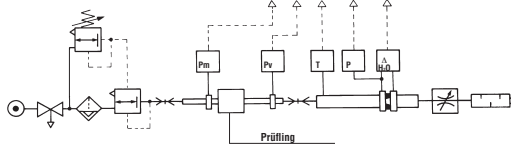

• Durchflussprüfung der Abteilung Mechanik, des Polytechnikums von Turin, mit einer Computermesseinrichtung gemäß CETOP RP50R, (ISO DIS 6358-2 konform) mit einer ISO 5167 Messblende.

* Pressure stability adjusted according to changes in upstream pressure.

ABMESSUNGEN

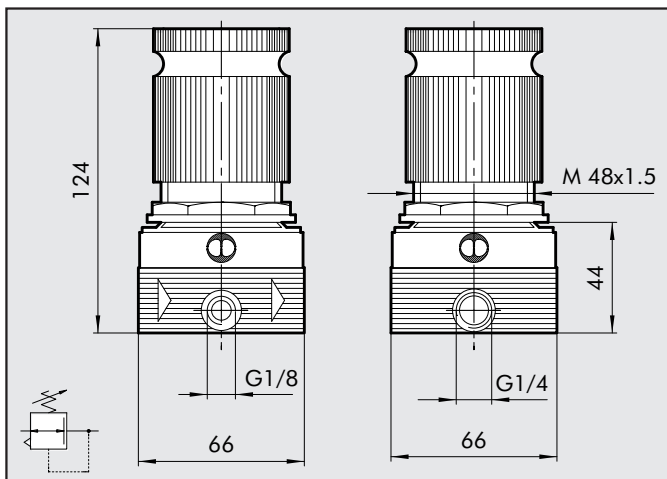

BESTELLNUMMERN

Bestellnummer	Beschreibung
3206001	REG. P 1/4" 02
3206002	REG. P 1/4" 04
3206003	REG. P 1/4" 08
3206004	REG. P 1/4" 012